

	<p>♠ AV9 ♥ RD42 ♦ AR5 ♣ 953</p> <p>♠ D 107643 ♥ 6 ♦ 762 ♣ AV8</p> <p>♠ R2 ♥ AV105 ♦ 843 ♣ R1042</p> <p>♠ 85 ♥ 9873 ♦ DV109 ♣ D76</p>	<table border="1" style="width: 100%; border-collapse: collapse;"> <thead> <tr> <th style="padding: 5px;">Sud</th> <th style="padding: 5px;">Ouest</th> <th style="padding: 5px;">Nord</th> <th style="padding: 5px;">Est</th> </tr> </thead> <tbody> <tr style="background-color: #e0ffe0;"> <td colspan="2"></td> <td style="text-align: center;">1 SA</td> <td style="text-align: center;">—</td> </tr> <tr> <td style="text-align: center;">—</td> <td style="text-align: center;">2 ♠</td> <td style="text-align: center;">—</td> <td style="text-align: center;">—</td> </tr> <tr> <td style="text-align: center;">—</td> <td></td> <td></td> <td></td> </tr> </tbody> </table>	Sud	Ouest	Nord	Est			1 SA	—	—	2 ♠	—	—	—				
Sud	Ouest	Nord	Est																
		1 SA	—																
—	2 ♠	—	—																
—																			
<p>Entame : ♦ As</p> <p>Par : Ouest 2♠ =</p>		<i>Difficulté</i> ★☆☆																	

La défense encaisse les trois premiers tours de Carreau. Par la suite, vous devrez concéder deux levées d'atout, et le problème est donc de trouver la Dame de Trèfle.

Vous pouvez être tenté de faire l'impasse contre l'ouvreur d'1SA mais, astucieux comme vous l'êtes, vous jouerez d'abord Cœur vers As-Valet-10... Il est impossible pour Nord de ne pas intercaler un honneur ce qui vous permet de compter chez lui : As-Valet de Pique, Roi-Dame de Cœur, As-Roi de Carreau = 17 H, donc la Dame de Trèfle est en Sud !

	<p>♠ AD94 ♥ A72 ♦ 83 ♣ DV74</p> <p>♠ 10752 ♥ R4 ♦ RD1064 ♣ R5</p> <p>♠ R ♥ DV5 ♦ AV752 ♣ A963</p> <p>♠ V863 ♥ 109863 ♦ 9 ♣ 1082</p>	<table border="1" style="width: 100%; border-collapse: collapse;"> <thead> <tr> <th style="padding: 5px;">Sud</th> <th style="padding: 5px;">Ouest</th> <th style="padding: 5px;">Nord</th> <th style="padding: 5px;">Est</th> </tr> </thead> <tbody> <tr style="background-color: #e0ffe0;"> <td colspan="3"></td> <td style="text-align: center;">1 ♦</td> </tr> <tr> <td style="text-align: center;">—</td> <td style="text-align: center;">1 ♠</td> <td style="text-align: center;">—</td> <td style="text-align: center;">2 ♣</td> </tr> <tr> <td style="text-align: center;">—</td> <td style="text-align: center;">2 ♥</td> <td style="text-align: center;">—</td> <td style="text-align: center;">3 SA</td> </tr> <tr> <td style="text-align: center;">—</td> <td style="text-align: center;">—</td> <td style="text-align: center;">—</td> <td></td> </tr> </tbody> </table>	Sud	Ouest	Nord	Est				1 ♦	—	1 ♠	—	2 ♣	—	2 ♥	—	3 SA	—	—	—		
Sud	Ouest	Nord	Est																				
			1 ♦																				
—	1 ♠	—	2 ♣																				
—	2 ♥	—	3 SA																				
—	—	—																					
<p>Entame : ♥ 10</p> <p>Par : Est 3SA -1</p>		<i>Difficulté</i> ★☆☆																					

2♥ = Quatrième couleur forçant.  
3SA = 15-17 H, irréguliers, donc courte à Pique.

Nord prend le Roi de Cœur de l'As et retourne ?

Il sait pas mal de choses :

- Le déclarant possède cinq Carreaux et quatre Trèfles.
- Le déclarant possède Dame-Valet troisièmes à Cœur.
- Le déclarant est donc singleton Pique.
- Le partenaire possède un ou deux points, pas plus.

Un seul retour s'impose : l'As de Pique ! Quand le Roi s'écrase, Nord renvoie un petit pour le Valet de Sud, qui en rejoue pour une de chute grâce à ce bon raisonnement.

Ouest aurait mieux fait de dire 5♦ !

♠ D764  
 ♥ 64  
 ♦ 6  
 ♣ AR8764  
 ♠ 10  
 ♥ AD32  
 ♦ D1092  
 ♣ DV102  
 3  
 ♠ V9832  
 ♥ V987  
 ♦ 743  
 ♣ 3  
 ♠ AR5  
 ♥ R105  
 ♦ ARV85  
 ♣ 95

Entame : ♣ Dame

Par : Sud 3SA +1

Sud	Ouest	Nord	Est
1 ♦	—	1 ♠	—
2 SA	—	3 SA	—
—	—		

Difficulté ★☆☆

Pas le moment de faire un "loupé" !

L'entame de la Dame de Trèfle est providentielle : elle montre le Valet et le 10 chez Ouest. Prenez de l'As en débloquent le 9, entrez en main par l'As de Pique, et jouez le 5 de Trèfle.

A) Ouest met le 2 : prenez du 6 et affranchissez la couleur.

B) Ouest couvre : mettez le Roi et rejouez le 8. Ouest en rejoue afin de ne pas "filer" une levée dans les rouges. Prenez et jouez Carreau pour le Valet. Ouest prend et rejoue Carreau. Dix levées quand même.

♠ 754  
 ♥ RV43  
 ♦ 632  
 ♣ 843  
 ♠ DV1086  
 ♥ D97  
 ♦ RV8  
 ♣ A7  
 4  
 ♠ 92  
 ♥ 10862  
 ♦ 109  
 ♣ 109652  
 ♠ AR3  
 ♥ A5  
 ♦ AD754  
 ♣ RDV

Entame : ♠ Dame

Par : Sud 3SA =

Sud	Ouest	Nord	Est
	1 ♠	—	—
3 SA	—	—	—

Difficulté ★☆☆

3SA = Le contrat de manche le plus probable.

Ouest doit posséder tous les points manquants pour justifier son ouverture.

Vous pourriez songer à jouer l'As de Carreau suivi d'un petit Carreau, espérant le Roi second, mais vous avez mieux à faire.

Prenez l'entame Pique et jouez le Roi de Trèfle.

Prenez le retour Pique, tirez Dame-Valet de Trèfle (Ouest défause un Carreau) puis trois tours de Cœur en faisant l'impasse à la Dame, et sortez maintenant à Pique...

Ouest fait ses Piques maîtres, mais devra jouer sous le Roi de Carreau.

♠ 10432  
 ♥ RD98  
 ♦ A10  
 ♣ RV9  
 ♠ R76  
 ♥ V743  
 ♦ 8754  
 ♣ A2  
 ♠ AD  
 ♥ A1065  
 ♦ D6  
 ♣ 106543  
 ♠ V985  
 ♥ 2  
 ♦ RV932  
 ♣ D87

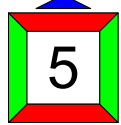

Entame : ♣ As  
 Par : Sud 2♠ -1

Sud	Ouest	Nord	Est
		1 ♣	—
1 ♠	—	2 ♠	—
—	—		
<i>Difficulté</i> ★☆☆			

2♠ = Quatre cartes, 12-15 S.

Ouest entame l'As de Trèfle et en rejoue.  
 Le déclarant prend au mort et joue atout.  
 Est prend de l'As et retourne le 10 de Trèfle, coupé en Ouest.  
 Celui-ci a bien reçu le message préférentiel et rejoue Cœur.  
 Est prend et insiste à Trèfle en coupe et défause.  
 Ouest fait son Roi de Pique, et Est sa Dame plus tard.  
 Une de chute grâce à cette défense à la fois rigoureuse et inspirée.

♠ RD105  
 ♥ A852  
 ♦ AD6  
 ♣ 83  
 ♠ 963  
 ♥ D94  
 ♦ 752  
 ♣ DV109  
 ♠ V874  
 ♥ 107  
 ♦ 1093  
 ♣ R742  
 ♠ A2  
 ♥ RV63  
 ♦ RV84  
 ♣ A65

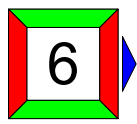

Entame : ♣ Dame  
 Par : Sud 6♥ =

Sud	Ouest	Nord	Est
			—
1 SA	—	2 ♣	—
2 ♥	—	3 ♠	—
4 ♣	—	4 SA	—
5 ♣	—	6 ♥	—
—	—		
<i>Difficulté</i> ★☆☆			

3♠ = Fitté Cœur, ambition de chelem.  
 4♣ = Contrôle.  
 5♣ = Trois clés.

L'entame Trèfle vous met en danger : si vous tentez l'impasse à Cœur et qu'elle échoue, vous chuterez dès la quatrième levée.  
 Afin de prendre toutes vos chances, commencez par tirez l'As et le Roi de Cœur.  
 Comme la Dame ne vient pas, tirez trois tours de Pique, espérant le Valet troisième.  
 Quand lui non plus ne vient pas, tirez trois tours de Carreau.  
 Cette fois ils sont partagés, et vous pouvez défauter le Trèfle du mort sur le treizième Carreau de votre main.

<p style="text-align: center;"> <span style="color: blue;">♠</span> V1083  <span style="color: red;">♥</span> DV106  <span style="color: orange;">♦</span> V1053  <span style="color: green;">♣</span> 8         </p> <div style="display: flex; justify-content: space-around; align-items: center;"> <div style="text-align: center;"> <span style="color: blue;">♠</span> AR95  <span style="color: red;">♥</span> AR  <span style="color: orange;">♦</span> 6  <span style="color: green;">♣</span> RDV654         </div> <div style="border: 2px solid red; padding: 5px; width: 40px; text-align: center; margin: 0 auto;">7</div> <div style="text-align: center;"> <span style="color: blue;">♠</span> 764  <span style="color: red;">♥</span> 54  <span style="color: orange;">♦</span> RD94  <span style="color: green;">♣</span> A1073         </div> </div> <p style="text-align: center;"> <span style="color: blue;">♠</span> D2  <span style="color: red;">♥</span> 98732  <span style="color: orange;">♦</span> A872  <span style="color: green;">♣</span> 92         </p>	<table border="1" style="width: 100%; border-collapse: collapse; text-align: center;"> <thead> <tr> <th style="width: 15%;">Sud</th> <th style="width: 15%;">Ouest</th> <th style="width: 15%;">Nord</th> <th style="width: 15%;">Est</th> </tr> </thead> <tbody> <tr> <td>—</td> <td>1 <span style="color: green;">♣</span></td> <td>—</td> <td>1 <span style="color: orange;">♦</span></td> </tr> <tr> <td>—</td> <td>2 <span style="color: blue;">♠</span></td> <td>—</td> <td>3 <span style="color: green;">♣</span></td> </tr> <tr> <td>—</td> <td>4 SA</td> <td>—</td> <td>5 <span style="color: orange;">♦</span></td> </tr> <tr> <td>—</td> <td>6 <span style="color: green;">♣</span></td> <td>—</td> <td>—</td> </tr> </tbody> </table> <p style="text-align: right; margin-top: 10px;"><i>Difficulté</i> ★☆☆</p>	Sud	Ouest	Nord	Est	—	1 <span style="color: green;">♣</span>	—	1 <span style="color: orange;">♦</span>	—	2 <span style="color: blue;">♠</span>	—	3 <span style="color: green;">♣</span>	—	4 SA	—	5 <span style="color: orange;">♦</span>	—	6 <span style="color: green;">♣</span>	—	—
Sud	Ouest	Nord	Est																		
—	1 <span style="color: green;">♣</span>	—	1 <span style="color: orange;">♦</span>																		
—	2 <span style="color: blue;">♠</span>	—	3 <span style="color: green;">♣</span>																		
—	4 SA	—	5 <span style="color: orange;">♦</span>																		
—	6 <span style="color: green;">♣</span>	—	—																		
<p><i>Entame</i> : <span style="color: red;">♥</span> <b>Dame</b></p> <p><i>Par</i> : <b>Ouest</b> 6 <span style="color: green;">♣</span> -1</p>																					

3) Son partenaire...

Vous pouvez aussi, plus technique, penser qu'un des flancs possède V10x à Carreau et en couper un...  
 ♠♥ — Cœur Cœur. ♠♥ si vous jouez le 41-50.

Prenez l'entame Cœur et jouez de suite votre singleton à Carreau, dans l'espoir de trouver l'As en Nord.

Mais Sud prend et rejoue Cœur.

La situation est désespérée, mais gardez votre sang-froid et ne montrez surtout pas que vous êtes dans l'embarras ! Tirez tous vos atouts, sans jamais défausser de Pique sur le Roi de Carreau. Si Nord "dort", un peu, et oublie qu'Ouest a dit 2 ♠, il va s'accrocher à ses Carreaux et défausser :

- 1) Ses Piques
- 2) Le contrat

<p style="text-align: center;"> <span style="color: blue;">♠</span> 952  <span style="color: red;">♥</span> D7632  <span style="color: orange;">♦</span> AR9  <span style="color: green;">♣</span> 83         </p> <div style="display: flex; justify-content: space-around; align-items: center;"> <div style="text-align: center;"> <span style="color: blue;">♠</span> A1074  <span style="color: red;">♥</span> 84  <span style="color: orange;">♦</span> 752  <span style="color: green;">♣</span> R1092         </div> <div style="border: 2px solid green; padding: 5px; width: 40px; text-align: center; margin: 0 auto;">8</div> <div style="text-align: center;"> <span style="color: blue;">♠</span> D863  <span style="color: red;">♥</span> R5  <span style="color: orange;">♦</span> 84  <span style="color: green;">♣</span> ADV65         </div> </div> <p style="text-align: center;"> <span style="color: blue;">♠</span> RV  <span style="color: red;">♥</span> AV109  <span style="color: orange;">♦</span> DV1063  <span style="color: green;">♣</span> 74         </p>	<table border="1" style="width: 100%; border-collapse: collapse; text-align: center;"> <thead> <tr> <th style="width: 15%;">Sud</th> <th style="width: 15%;">Ouest</th> <th style="width: 15%;">Nord</th> <th style="width: 15%;">Est</th> </tr> </thead> <tbody> <tr style="background-color: #e0f0e0;"> <td>—</td> <td>—</td> <td>—</td> <td>1 <span style="color: green;">♣</span></td> </tr> <tr> <td>1 <span style="color: orange;">♦</span></td> <td>1 <span style="color: blue;">♠</span></td> <td>X</td> <td>2 <span style="color: blue;">♠</span></td> </tr> <tr> <td>3 <span style="color: red;">♥</span></td> <td>—</td> <td>4 <span style="color: red;">♥</span></td> <td>—</td> </tr> <tr> <td>—</td> <td>—</td> <td>—</td> <td>—</td> </tr> </tbody> </table> <p style="text-align: right; margin-top: 10px;"><i>Difficulté</i> ★☆☆</p>	Sud	Ouest	Nord	Est	—	—	—	1 <span style="color: green;">♣</span>	1 <span style="color: orange;">♦</span>	1 <span style="color: blue;">♠</span>	X	2 <span style="color: blue;">♠</span>	3 <span style="color: red;">♥</span>	—	4 <span style="color: red;">♥</span>	—	—	—	—	—
Sud	Ouest	Nord	Est																		
—	—	—	1 <span style="color: green;">♣</span>																		
1 <span style="color: orange;">♦</span>	1 <span style="color: blue;">♠</span>	X	2 <span style="color: blue;">♠</span>																		
3 <span style="color: red;">♥</span>	—	4 <span style="color: red;">♥</span>	—																		
—	—	—	—																		
<p><i>Entame</i> : <span style="color: green;">♣</span> <b>10</b></p> <p><i>Par</i> : <b>Sud</b> 4 <span style="color: red;">♥</span> =</p>																					

X = D'appel.

2 ♠ = Quatre cartes, 12-15 S.

3 ♥ = Quatre cartes, belle intervention.

Est prend l'entame Trèfle de l'As et contre-attaque Pique.

Faut-il placer le Valet ou le Roi ?

Pour gagner votre contrat, le Roi de Cœur doit se trouver en Est. D'autre part, l'entame indique qu'Est possède As-Valet de Trèfle, et peut-être aussi la Dame. Est pourrait certes posséder l'As de Pique, mais cela ne laisserait pas grand-chose à son partenaire. Enfin, l'absence d'entame à Pique, couleur où le camp adverse s'est fitté, laisse supposer qu'Ouest possède l'As.

Pour toutes ces raisons, nous pensons qu'il est beaucoup mieux joué de placer le Valet de Pique... et de gagner le contrat !

<p>♠ 1096 ♥ D862 ♦ V82 ♣ V93</p> <p>♠ RV5 ♥ R743 ♦ 105 ♣ AR104</p>	<p>♠ AD73 ♥ A95 ♦ ARD7 ♣ 62</p> <p>9</p>	<b>Sud</b>	<b>Ouest</b>	<b>Nord</b>	<b>Est</b>
				—	1 ♦
		—	1 ♥	—	2 SA
		—	4 SA	—	6 SA
		—	—	—	
<p>Entame : ♥ Valet</p> <p>Par : Est 6SA -1</p>		<p>Difficulté ★☆☆</p>			

4SA = Quantitatif.

6SA = 19 H.

Le déclarant laissant passer l'entame, vous continuez, en Sud, par le 10 de Cœur pris de l'As (le 6 puis le 2 en Nord). Suivent quatre tours de Pique et vous devez défausser sur le quatrième.

Vous savez tout de la main du déclarant 4.3.4.2 et ne devriez pas vous tromper. Vous connaissez la Dame de Cœur en Nord et deux autres points (Est a promis 19 H), soit les deux Valets mineurs, soit la Dame de Carreau.

A) Nord a la Dame de Carreau : le déclarant, qui aurait les deux Valets mineurs, va faire les impasses et gagner son contrat ; vous ne pouvez rien y faire.

B) Nord a les deux Valets : votre 9 de Carreau devient la levée de chute. Par conséquent, vous devez défausser un Trèfle.

<p>♠ A8 ♥ 108762 ♦ D32 ♣ A107</p> <p>♠ R1065 ♥ A5 ♦ V95 ♣ RV65</p>	<p>♠ DV74 ♥ DV9 ♦ R764 ♣ D4</p> <p>10</p>	<b>Sud</b>	<b>Ouest</b>	<b>Nord</b>	<b>Est</b>
				—	—
		—	1 ♣	—	1 ♠
		—	2 ♠	—	2 SA
		—	3 ♠	—	—
		—	—	—	—
<p>Entame : ♠ 2</p> <p>Par : Est 3 ♠ =</p>		<p>Difficulté ★☆☆</p>			

- 2♠ = 12-15 S.
- 2SA = Enchère d'essai.
- 3♠ = Minimum.

Nord prend de l'As et, peu pressé de toucher à une couleur, rejoue atout.  
 Prenez en main et jouez la Dame de Cœur que tout le monde respecte.  
 Continuez par Cœur pour l'As, Trèfle pour la Dame, et Trèfle de nouveau.  
 Nord prend et en rejoue, sur lequel vous défaussez un Carreau.  
 Enlevez le dernier atout et coupez le dernier Trèfle puis le dernier Cœur.  
 Maintenant, jouez le 5 de Carreau laissé filé...  
 Sud prend, mais doit jouer As de Carreau et un petit pour votre Roi.  
 Neuf levées à la sueur de votre front !

<p style="text-align: center;"> <span style="color: blue;">♠</span> V9532  <span style="color: red;">♥</span> 1092  <span style="color: orange;">♦</span> A10  <span style="color: green;">♣</span> D92         </p> <div style="display: flex; justify-content: space-around; align-items: center;"> <div style="text-align: center;"> <span style="color: blue;">♠</span> A76  <span style="color: red;">♥</span> R76  <span style="color: orange;">♦</span> V73  <span style="color: green;">♣</span> R1074         </div> <div style="text-align: center;"> <div style="border: 2px solid green; padding: 5px; width: 40px; height: 40px; display: flex; align-items: center; justify-content: center; margin: 0 auto;"> <span style="font-size: 24px; font-weight: bold;">11</span> </div> <span style="color: blue;">♠</span> 4  <span style="color: red;">♥</span> AV5  <span style="color: orange;">♦</span> RD9654  <span style="color: green;">♣</span> A65         </div> <div style="text-align: center;"> <span style="color: blue;">♠</span> RD108  <span style="color: red;">♥</span> D843  <span style="color: orange;">♦</span> 82  <span style="color: green;">♣</span> V83         </div> </div>	<table border="1" style="width: 100%; border-collapse: collapse; text-align: center;"> <thead> <tr> <th style="width: 15%;">Sud</th> <th style="width: 15%;">Ouest</th> <th style="width: 15%;">Nord</th> <th style="width: 15%;">Est</th> </tr> </thead> <tbody> <tr> <td>—</td> <td>—</td> <td>—</td> <td>1 <span style="color: orange;">♦</span></td> </tr> <tr> <td>—</td> <td>2 SA</td> <td>—</td> <td>3 <span style="color: red;">♥</span></td> </tr> <tr> <td>—</td> <td>3 <span style="color: blue;">♠</span></td> <td>—</td> <td>5 <span style="color: orange;">♦</span></td> </tr> <tr> <td>—</td> <td>—</td> <td>—</td> <td></td> </tr> </tbody> </table> <p style="text-align: right; margin-top: 10px;"><i>Difficulté</i> <span style="color: red;">★☆☆</span></p>	Sud	Ouest	Nord	Est	—	—	—	1 <span style="color: orange;">♦</span>	—	2 SA	—	3 <span style="color: red;">♥</span>	—	3 <span style="color: blue;">♠</span>	—	5 <span style="color: orange;">♦</span>	—	—	—	
Sud	Ouest	Nord	Est																		
—	—	—	1 <span style="color: orange;">♦</span>																		
—	2 SA	—	3 <span style="color: red;">♥</span>																		
—	3 <span style="color: blue;">♠</span>	—	5 <span style="color: orange;">♦</span>																		
—	—	—																			

*Entame* : ♠ **Roi**

*Par* : Est 5 ♦ =

2SA = 11 H, 4.3.3.3.

3♥ = Force à Cœur, 3♣ ne serait pas forçant.

3♠ = L'As, pas assez d'arrêt pour 3SA.

5♦ = Message reçu.

Prenez l'entame Pique de l'As et jouez atout pour le Roi, puis atout pour le Valet du mort. Coupez le retour Pique et tirez trois tours de Trèfle. Quand ils sont partagés, vous n'avez plus besoin de l'impasse Cœur. Nos félicitations à ceux d'entre vous qui ont su éviter le contrat de 3SA.

<p style="text-align: center;"> <span style="color: blue;">♠</span> R92  <span style="color: red;">♥</span> 2  <span style="color: orange;">♦</span> RD853  <span style="color: green;">♣</span> RV92         </p> <div style="display: flex; justify-content: space-around; align-items: center;"> <div style="text-align: center;"> <span style="color: blue;">♠</span> DV7  <span style="color: red;">♥</span> AV93  <span style="color: orange;">♦</span> V7  <span style="color: green;">♣</span> A1083         </div> <div style="text-align: center;"> <div style="border: 2px solid red; padding: 5px; width: 40px; height: 40px; display: flex; align-items: center; justify-content: center; margin: 0 auto;"> <span style="font-size: 24px; font-weight: bold;">12</span> </div> <span style="color: blue;">♠</span> A65  <span style="color: red;">♥</span> R10654  <span style="color: orange;">♦</span> A94  <span style="color: green;">♣</span> 65         </div> <div style="text-align: center;"> <span style="color: blue;">♠</span> 10843  <span style="color: red;">♥</span> D87  <span style="color: orange;">♦</span> 1062  <span style="color: green;">♣</span> D74         </div> </div>	<table border="1" style="width: 100%; border-collapse: collapse; text-align: center;"> <thead> <tr> <th style="width: 15%;">Sud</th> <th style="width: 15%;">Ouest</th> <th style="width: 15%;">Nord</th> <th style="width: 15%;">Est</th> </tr> </thead> <tbody> <tr> <td style="background-color: #e0f0e0;">—</td> <td>1 <span style="color: green;">♣</span></td> <td>1 <span style="color: orange;">♦</span></td> <td>1 <span style="color: red;">♥</span></td> </tr> <tr> <td>—</td> <td>2 <span style="color: red;">♥</span></td> <td>—</td> <td>2 SA</td> </tr> <tr> <td>—</td> <td>3 <span style="color: red;">♥</span></td> <td>—</td> <td>—</td> </tr> <tr> <td>—</td> <td></td> <td></td> <td></td> </tr> </tbody> </table> <p style="text-align: right; margin-top: 10px;"><i>Difficulté</i> <span style="color: red;">★☆☆</span></p>	Sud	Ouest	Nord	Est	—	1 <span style="color: green;">♣</span>	1 <span style="color: orange;">♦</span>	1 <span style="color: red;">♥</span>	—	2 <span style="color: red;">♥</span>	—	2 SA	—	3 <span style="color: red;">♥</span>	—	—	—			
Sud	Ouest	Nord	Est																		
—	1 <span style="color: green;">♣</span>	1 <span style="color: orange;">♦</span>	1 <span style="color: red;">♥</span>																		
—	2 <span style="color: red;">♥</span>	—	2 SA																		
—	3 <span style="color: red;">♥</span>	—	—																		
—																					

*Entame* : ♦ **2**

*Par* : Est 3 ♥ =

1♥ = Cinq cartes et plus, si vous jouez la "collante".

2♥ = 12-15 S.

2SA = Enchère d'essai.

3♥ = Minimum.

Prenez la Dame de Carreau de l'As et tirez deux tours d'atout. La Dame ne tombant pas, jouez la Dame de Pique, qui tient, et sortez par le Valet de Carreau. Nord prend et rejoue Carreau, coupé au mort. Vous êtes obligé de concéder une levée à Pique et une à Trèfle : égal seulement...

Avez-vous entamé ♦ 10 sous le fallacieux prétexte qu'entamer petit promet un honneur ? Voyez le résultat... Est couvre du Valet et défaussera plus tard un Pique perdant sur le 9 !!

	<p>♠ V10985 ♥ A ♦ AR1065 ♣ A4</p> <p>♠ R72 ♥ V765 ♦ V7 ♣ D1072</p> <div style="border: 2px solid red; padding: 5px; display: inline-block; margin: 10px 0;">13</div> <p>♠ 64 ♥ RD1093 ♦ D982 ♣ 95</p> <p>♠ AD3 ♥ 842 ♦ 43 ♣ RV863</p>	<table border="1" style="width: 100%; border-collapse: collapse;"> <thead> <tr> <th style="padding: 5px;">Sud</th> <th style="padding: 5px;">Ouest</th> <th style="padding: 5px;">Nord</th> <th style="padding: 5px;">Est</th> </tr> </thead> <tbody> <tr style="background-color: #e0ffe0;"> <td style="padding: 5px;"></td> <td style="padding: 5px;"></td> <td style="padding: 5px;">1 ♠</td> <td style="padding: 5px;">—</td> </tr> <tr> <td style="padding: 5px;">2 ♣</td> <td style="padding: 5px;">—</td> <td style="padding: 5px;">3 ♦</td> <td style="padding: 5px;">—</td> </tr> <tr> <td style="padding: 5px;">4 ♠</td> <td style="padding: 5px;">—</td> <td style="padding: 5px;">4 SA</td> <td style="padding: 5px;">—</td> </tr> <tr> <td style="padding: 5px;">5 ♦</td> <td style="padding: 5px;">—</td> <td style="padding: 5px;">5 ♥</td> <td style="padding: 5px;">—</td> </tr> <tr> <td style="padding: 5px;">6 ♣</td> <td style="padding: 5px;">—</td> <td style="padding: 5px;">6 ♠</td> <td style="padding: 5px;">—</td> </tr> <tr> <td style="padding: 5px;">—</td> <td style="padding: 5px;">—</td> <td style="padding: 5px;"></td> <td style="padding: 5px;"></td> </tr> </tbody> </table>	Sud	Ouest	Nord	Est			1 ♠	—	2 ♣	—	3 ♦	—	4 ♠	—	4 SA	—	5 ♦	—	5 ♥	—	6 ♣	—	6 ♠	—	—	—			
Sud	Ouest	Nord	Est																												
		1 ♠	—																												
2 ♣	—	3 ♦	—																												
4 ♠	—	4 SA	—																												
5 ♦	—	5 ♥	—																												
6 ♣	—	6 ♠	—																												
—	—																														
<p>Entame : ♥ <b>Roi</b></p> <p>Par : Nord 6 ♠ =</p>			<p>Difficulté ★☆☆</p>																												

- 3 ♦ = Au moins 5-5.
- 4 ♠ = Minimum.
- 5 ♦ = Une clé.
- 5 ♥ = Question à la Dame d'atout.
- 6 ♣ = Oui, plus le Roi de Trèfle.

Vous pouvez vous permettre d'abandonner une levée d'atout, mais il vous faut affranchir les Carreaux dont le résidu peut être 4-2. Cette opération prioritaire doit être menée à bien sans se faire surcouper, si ce n'est par le Roi.

Après l'As de Cœur, pas question de jouer atout. As-Roi de Carreau et Carreau coupé de la Dame de Pique. Ouest surcoupe s'il le désire, il reste toujours au mort l'As de Pique pour couper le quatrième Carreau.

	<p>♠ A82 ♥ 1065 ♦ 732 ♣ ARV4</p> <p>♠ D10964 ♥ A742 ♦ A964 ♣ —</p> <div style="border: 2px solid green; padding: 5px; display: inline-block; margin: 10px 0;">14</div> <p>♠ RV5 ♥ DV83 ♦ D ♣ D10753</p> <p>♠ 73 ♥ R9 ♦ RV1085 ♣ 9862</p>	<table border="1" style="width: 100%; border-collapse: collapse;"> <thead> <tr> <th style="padding: 5px;">Sud</th> <th style="padding: 5px;">Ouest</th> <th style="padding: 5px;">Nord</th> <th style="padding: 5px;">Est</th> </tr> </thead> <tbody> <tr style="background-color: #e0ffe0;"> <td style="padding: 5px;"></td> <td style="padding: 5px;"></td> <td style="padding: 5px;"></td> <td style="padding: 5px;">—</td> </tr> <tr> <td style="padding: 5px;">—</td> <td style="padding: 5px;">1 ♠</td> <td style="padding: 5px;">—</td> <td style="padding: 5px;">2 ♣</td> </tr> <tr> <td style="padding: 5px;">—</td> <td style="padding: 5px;">2 ♦</td> <td style="padding: 5px;">—</td> <td style="padding: 5px;">2 ♠</td> </tr> <tr> <td style="padding: 5px;">—</td> <td style="padding: 5px;">—</td> <td style="padding: 5px;">—</td> <td style="padding: 5px;"></td> </tr> </tbody> </table>	Sud	Ouest	Nord	Est				—	—	1 ♠	—	2 ♣	—	2 ♦	—	2 ♠	—	—	—		
Sud	Ouest	Nord	Est																				
			—																				
—	1 ♠	—	2 ♣																				
—	2 ♦	—	2 ♠																				
—	—	—																					
<p>Entame : ♣ <b>As</b></p> <p>Par : Ouest 2 ♠ +2</p>			<p>Difficulté ★☆☆</p>																				

En troisième position, avec une répartition 5.4.4.0 et 10 H, vous devez ouvrir d'1 ♠.

- 2 ♣ = Drury.
- 2 ♦ = Ambigu.

Sur entame de l'As de Trèfle, vous pourrez réaliser dix levées en jouant en double coupe. Coupez l'entame et jouez As de Carreau, Carreau coupé, impasse Cœur et Carreau coupé. Vous encaissez le Cœur maître et continuez le "ballet" de coupes.

Deux Cœurs, l'As de Carreau, quatre coupes à Trèfle et trois à Carreau, vous font regretter (à tort) de ne pas jouer la manche...

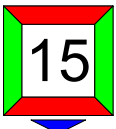
♠ R2		♠ D3
♥ 86432		♥ R107
♦ 53		♦ R97
♣ RV107		♣ 98654
♠ AV1098754		♠ 6
♥ V		♥ AD95
♦ D64		♦ AV1082
♣ A		♣ D32

Entame : ♦ 5

Par : Ouest 4♠ -1

Sud	Ouest	Nord	Est
1 ♦	4 ♠	—	—
—			

Difficulté ★☆☆

4♠ = Nommez le contrat que vous voulez jouer.

Est-il dangereux de laisser passer le 5 de Carreau ?

En d'autres termes, le déclarant peut-il avoir la Dame sèche, en admettant qu'il la possède ?

Cela laisserait le partenaire avec ♦ 6543, le seul mauvais cas !

Sud doit donc se contenter de fournir le 8 de Carreau, qu'Ouest prend de la Dame.

Le déclarant n'a alors plus la possibilité d'éviter quatre perdantes.

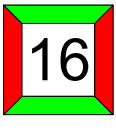
♠ 9763		♠ A5
♥ RV65		♥ AD10
♦ RDV		♦ 10743
♣ A6		♣ 8432
♠ D		♠ RV10842
♥ 73		♥ 9842
♦ A95		♦ 862
♣ RDV10975		♣ —

Entame : ♦ Roi

Par : Ouest 5♣ =

Sud	Ouest	Nord	Est
	1 ♣	X	XX
4 ♠	5 ♣	—	—
—			

Difficulté ★☆☆

XX = Promet 10 H et plus.

4♠ = Attaque-Défense.

5♣ = De même !

Après l'entame du Roi de Carreau, vous comptez quatre perdantes : deux Carreaux, un Cœur, un Trèfle. La perdante Cœur devrait partir grâce à l'impasse au Roi, mais il n'y a, par contre, rien à faire pour l'As de Trèfle !! Il faut se débarrasser d'un Carreau avant de rendre la main à l'atout, et la seule possibilité est la double impasse Cœur, en espérant Roi-Valet en Nord qui a contré.

Prenez l'entame de l'As de Carreau et jouez petit Cœur pour le 10 qui tient, As de Pique, Pique coupé pour rentrer en main, et de nouveau l'impasse Cœur. Défaussez un Carreau sur l'As de Cœur et jouez maintenant atout.



<p style="text-align: center;"> <span style="color: blue;">♠</span> RD1076  <span style="color: red;">♥</span> RV107  <span style="color: orange;">♦</span> 4  <span style="color: green;">♣</span> A83         </p> <p style="text-align: center;"> <span style="border: 2px solid green; padding: 5px; display: inline-block;">17</span> </p> <p style="display: flex; justify-content: space-between;"> <span style="width: 45%;"> <span style="color: blue;">♠</span> 9832  <span style="color: red;">♥</span> 32  <span style="color: orange;">♦</span> ARV982  <span style="color: green;">♣</span> D         </span> <span style="width: 45%;"> <span style="color: blue;">♠</span> 4  <span style="color: red;">♥</span> A984  <span style="color: orange;">♦</span> 10763  <span style="color: green;">♣</span> V1092         </span> </p> <p style="display: flex; justify-content: space-between;"> <span style="width: 45%;"> <span style="color: blue;">♠</span> AV5  <span style="color: red;">♥</span> D65  <span style="color: orange;">♦</span> D5  <span style="color: green;">♣</span> R7654         </span> </p>	<table border="1" style="width: 100%; border-collapse: collapse; text-align: center;"> <thead> <tr> <th style="width: 25%;">Sud</th> <th style="width: 25%;">Ouest</th> <th style="width: 25%;">Nord</th> <th style="width: 25%;">Est</th> </tr> </thead> <tbody> <tr style="background-color: #e0f2f1;"> <td colspan="2"></td> <td>1 <span style="color: blue;">♠</span></td> <td>—</td> </tr> <tr> <td>2 <span style="color: green;">♣</span></td> <td>2 <span style="color: orange;">♦</span></td> <td>2 <span style="color: red;">♥</span></td> <td>4 <span style="color: orange;">♦</span></td> </tr> <tr> <td>4 <span style="color: blue;">♠</span></td> <td>—</td> <td>—</td> <td>—</td> </tr> </tbody> </table> <p style="text-align: right; margin-top: 10px;"><i>Difficulté</i> ★☆☆</p>	Sud	Ouest	Nord	Est			1 <span style="color: blue;">♠</span>	—	2 <span style="color: green;">♣</span>	2 <span style="color: orange;">♦</span>	2 <span style="color: red;">♥</span>	4 <span style="color: orange;">♦</span>	4 <span style="color: blue;">♠</span>	—	—	—
Sud	Ouest	Nord	Est														
		1 <span style="color: blue;">♠</span>	—														
2 <span style="color: green;">♣</span>	2 <span style="color: orange;">♦</span>	2 <span style="color: red;">♥</span>	4 <span style="color: orange;">♦</span>														
4 <span style="color: blue;">♠</span>	—	—	—														

Entame : ♦ 7

Par : Nord 4 ♠ =

- 2 ♦ = Six cartes ou cinq belles, indiquant en plus l'entame.
- 4 ♦ = Barrage avec au moins quatre atouts.

Ouest prend l'entame Carreau du Valet et tire l'As.

Plutôt que de couper et d'avoir des ennuis en cas de mauvais partage des atouts, défaissez votre Trèfle perdant : Ouest rejoue Trèfle.

Prenez de l'As et purgez les atouts en vous félicitant de n'avoir pas coupé le deuxième tour de Carreau. Jouez ensuite Cœur et revendiquez dix levées.

<p style="text-align: center;"> <span style="color: blue;">♠</span> 9  <span style="color: red;">♥</span> A7652  <span style="color: orange;">♦</span> DV2  <span style="color: green;">♣</span> RD102         </p> <p style="text-align: center;"> <span style="border: 2px solid red; padding: 5px; display: inline-block;">18</span> </p> <p style="display: flex; justify-content: space-between;"> <span style="width: 45%;"> <span style="color: blue;">♠</span> R63  <span style="color: red;">♥</span> D1098  <span style="color: orange;">♦</span> R6  <span style="color: green;">♣</span> 9653         </span> <span style="width: 45%;"> <span style="color: blue;">♠</span> ADV54  <span style="color: red;">♥</span> RV4  <span style="color: orange;">♦</span> A754  <span style="color: green;">♣</span> 4         </span> </p> <p style="display: flex; justify-content: space-between;"> <span style="width: 45%;"> <span style="color: blue;">♠</span> 10872  <span style="color: red;">♥</span> 3  <span style="color: orange;">♦</span> 10983  <span style="color: green;">♣</span> AV87         </span> </p>	<table border="1" style="width: 100%; border-collapse: collapse; text-align: center;"> <thead> <tr> <th style="width: 12.5%;">Sud</th> <th style="width: 12.5%;">Ouest</th> <th style="width: 12.5%;">Nord</th> <th style="width: 12.5%;">Est</th> <th style="width: 12.5%;">Sud</th> <th style="width: 12.5%;">Ouest</th> <th style="width: 12.5%;">Nord</th> <th style="width: 12.5%;">Est</th> </tr> </thead> <tbody> <tr style="background-color: #e0f2f1;"> <td colspan="4"></td> <td colspan="4">1 <span style="color: blue;">♠</span></td> </tr> <tr> <td>—</td> <td>2 <span style="color: blue;">♠</span></td> <td>X</td> <td>3 <span style="color: orange;">♦</span></td> <td>—</td> <td>2 <span style="color: blue;">♠</span></td> <td>X</td> <td>3 <span style="color: green;">♣</span></td> </tr> <tr> <td>—</td> <td>4 <span style="color: blue;">♠</span></td> <td>—</td> <td>—</td> <td>—</td> <td>4 <span style="color: blue;">♠</span></td> <td>—</td> <td>—</td> </tr> <tr> <td>—</td> <td></td> <td></td> <td></td> <td>—</td> <td></td> <td></td> <td></td> </tr> </tbody> </table> <p style="text-align: right; margin-top: 10px;"><i>Difficulté</i> ★☆☆</p>	Sud	Ouest	Nord	Est	Sud	Ouest	Nord	Est					1 <span style="color: blue;">♠</span>				—	2 <span style="color: blue;">♠</span>	X	3 <span style="color: orange;">♦</span>	—	2 <span style="color: blue;">♠</span>	X	3 <span style="color: green;">♣</span>	—	4 <span style="color: blue;">♠</span>	—	—	—	4 <span style="color: blue;">♠</span>	—	—	—				—			
Sud	Ouest	Nord	Est	Sud	Ouest	Nord	Est																																		
				1 <span style="color: blue;">♠</span>																																					
—	2 <span style="color: blue;">♠</span>	X	3 <span style="color: orange;">♦</span>	—	2 <span style="color: blue;">♠</span>	X	3 <span style="color: green;">♣</span>																																		
—	4 <span style="color: blue;">♠</span>	—	—	—	4 <span style="color: blue;">♠</span>	—	—																																		
—				—																																					

Entame : ♥ 3

Est 4 ♠ -1

2 ♠ = 6-10 S.

X = D'appel.

3 ♣ ou 3 ♦ = Enchères d'essai suivant que vous jouiez le "trou" ou la "courte".

Nord prend l'entame Cœur de l'As et renvoie le 2, appel de préférence à Trèfle.

Sud coupe et rejoue un petit Trèfle que Nord prend de la Dame pour renvoyer Cœur.

Sud coupe et insiste à Trèfle, mais le déclarant purge les atouts et fait le reste.

Une de chute grâce à cette bonne défense, aidée si Est a produit l'enchère de 3 ♣ dans une courte, car même si Est a jeté le Roi de Cœur sur l'As, il peut difficilement être singleton Cœur et singleton Trèfle !!!

♠ V982	♠ RD	♠ 1064
♥ AR63	♥ 104	♥ V8
♦ RV	♦ 10852	♦ AD763
♣ A108	♣ RV953	♣ D76

♠ A753	♠ 1064
♥ D9752	♥ V8
♦ 94	♦ AD763
♣ 42	♣ D76

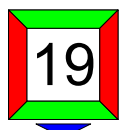

Entame : ♣5  
 Par : Ouest 3SA =

Sud	Ouest	Nord	Est
—	1 SA	—	3 SA
—	—	—	—

Difficulté ★☆☆

Le compte de vos levées gagnantes vous amène à neuf : deux Cœurs, cinq Carreaux, deux Trèfles. La difficulté réside dans le maniement des Carreaux.

Vous pouvez surprendre le Valet de la Dame, mais si les Carreaux ne sont pas 3-3, il vous manquera une levée. D'autre part, si vous tirez Roi-Valet, vous ne pourrez pas remonter au mort pour tirer les trois Carreaux maîtres. La solution ?

Refusez de faire la première levée avec le 8 de Trèfle mais prenez de l'As, débloquez vos Carreaux, et rejouez Trèfle vers la Dame, vous aurez ainsi préservé votre communication.

♠ AV92	♠ 863	♠ 105
♥ 3	♥ V872	♥ ARD109
♦ 873	♦ 964	♦ RD2
♣ ARV85	♣ D43	♣ 1092

♠ RD74	♠ 105
♥ 654	♥ ARD109
♦ AV105	♦ RD2
♣ 76	♣ 1092

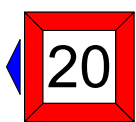

Entame : ♦ Valet  
 Par : Est 3SA =

Sud	Ouest	Nord	Est
	1 ♣	—	1 ♥
—	1 ♠	—	2 ♦
—	3 ♣	—	3 SA
—	—	—	—

Difficulté ★☆☆

2♦ = Quatrième couleur forçing.

3♣ = Pas de fit à Cœur ni d'arrêt à Carreau, donc naturel !

Si vous prenez au premier tour et que l'impasse Trèfle rate, Nord va traverser votre deuxième honneur, et vous risquez de chuter si la couleur est répartie 5-2.

Afin de vous prémunir contre cette éventualité, laissez passer et prenez au deuxième tour.

Nord prend le 10 de Trèfle de la Dame et rejoue Carreau, mais cela veut dire que les Carreaux sont partagés, et votre contrat assuré.

♠ AR983	♠ 765	♠ 102
♥ 43	♥ A87	♥ R1092
♦ D983	♦ A74	♦ R102
♣ D3	♣ A854	♣ V1092
		
	♠ DV4	
	♥ DV65	
	♦ V65	
	♣ R76	

Entame : ♠ 8

Par : Sud 1SA =

Sud	Ouest	Nord	Est
		1 ♣	—
1 ♥	1 ♠	—	—
1 SA	—	—	—
<i>Difficulté</i> ★☆☆			

1♠ = 8-17 H.

1SA = 8-10 H, arrêt à Pique.

Prenez l'entame Pique de la Dame et jouez Cœur pour l'As, puis Cœur pour votre Dame.

Retournez au mort par l'As de Trèfle et rejouez Cœur.

Est prend et retourne Pique, mais vos sept levées sont assurées.

Notez le bon maniement des Cœurs qui vous assure trois levées dans la plupart des cas.

♠ 97	♠ R6	♠ DV43
♥ V86	♥ 1095	♥ A2
♦ 10873	♦ D9642	♦ RV5
♣ 8652	♣ AR4	♣ DV109
		
	♠ A10852	
	♥ RD743	
	♦ A	
	♣ 73	

Entame : ♣ 6

Par : Sud 4♥ +1

Sud	Ouest	Nord	Est
			1 ♣
1 ♠	—	2 SA	—
4 ♥	—	—	—
<i>Difficulté</i> ★☆☆			

1♠ = Couleurs trop creuses pour un bicolore.

2SA = 12-14 H.

4♥ = 5-5 et plus.

Prenez l'entame Trèfle et tirez trois tours de Pique.

Ouest coupe du Valet de Cœur et renvoie atout.

Est prend de l'As et en rejoue.

Tous les atouts adverses sont tombés (!) coupez un Pique et tablez pour onze levées.

<p>♠ 1098543 ♥ AV10 ♦ R75 ♣ 8</p> <p>♠ 7 ♥ R632 ♦ 632 ♣ RV942</p> <p><b>23</b></p> <p>♠ DV62 ♥ 75 ♦ A84 ♣ AD63</p>	<p>♠ AR ♥ D984 ♦ DV109 ♣ 1075</p>	<b>Sud</b>	<b>Ouest</b>	<b>Nord</b>	<b>Est</b>
		1 ♣	—	1 ♠	X
<p>Entame : ♦ <b>Dame</b> Par : Nord 4 ♠ =</p>		2 ♠	3 ♥	4 ♠	—
		—	—		
		<i>Difficulté</i> ★☆☆			

X = L'ouverture et quatre cartes dans les deux autres couleurs.

4♠ = 13 S, dix atouts : foncez !

Vous devez éliminer une perdante à Carreau et avez pour cela deux possibilités :

- Faire l'impasse au Roi de Trèfle et défausser un Carreau de votre main sur l'As (50%).
- Ou faire deux fois l'impasse Cœur et défausser un Carreau du mort sur l'As (75%).

Donc, prenez l'entame de l'As de Carreau et faites une première impasse Cœur.

Prenez le retour Carreau et allez au mort par l'As de Trèfle pour renouveler l'impasse Cœur.

Ce n'est qu'après toutes ces manipulations que vous pourrez enfin jouer atout...

Et récolter un clin d'œil de Sud.

<p>♠ A10652 ♥ RDV73 ♦ 9 ♣ A6</p> <p>♠ RDV9 ♥ A94 ♦ R52 ♣ DV10</p> <p><b>24</b></p> <p>♠ 87 ♥ 1062 ♦ A10874 ♣ R84</p>	<p>♠ 43 ♥ 85 ♦ DV63 ♣ 97532</p>	<b>Sud</b>	<b>Ouest</b>	<b>Nord</b>	<b>Est</b>
			1 SA	2 ♣	—
<p>Entame : ♥ <b>As</b> Par : Sud 4♥ -1</p>		2 ♥	—	3 ♥	—
		4 ♥	—	—	—
		<i>Difficulté</i> ★☆☆			

1SA = 15-17 H.

2♣ = Landy, bicolore majeur au moins 5-4.

3♥ = Proposition de manche.

Ouest, voulant éviter que le déclarant n'utilise ses atouts pour couper les Piques du mort, entame l'As de Cœur et en rejoue.

Le déclarant prend en main, joue Pique pour le Valet et l'As du mort, rentre en main par le Roi de Trèfle, et rejoue Pique.

Ouest prend et continue atout : Sud est privé de la moindre coupe à Pique !

Une de chute grâce à cette belle défense.

♠ V7  
 ♥ AR874  
 ♦ AV10  
 ♣ V84  
 ♠ 1092  
 ♥ 1092  
 ♦ R872  
 ♣ A102  
 25  
 ♠ ARD83  
 ♥ 3  
 ♦ 9543  
 ♣ R93

Entame : ♠ As  
 Par : Nord 3♥ -1

♠ 654  
 ♥ DV65  
 ♦ D6  
 ♣ D765

Sud	Ouest	Nord	Est
		1♥	1♠
2♥	2♠	—	—
3♥	—	—	—
<i>Difficulté</i> ★☆☆			

2♥ = 6-10 S.

2♠ = 8-10 S.

3♥ = En raison des quatre atouts et de la vulnérabilité favorable.

Le déclarant coupe le troisième tour de Pique, purge les atouts en finissant au mort, joue la Dame de Carreau, couverte du Roi et de l'As, encaisse le 10 et le Valet, et rend la main aux adversaires par un petit Trèfle. Est fournit correctement petit, et Ouest prend la Dame de l'As : moins un !

Pourquoi Est met petit ?

Parce qu'il sait compter ! Nord a passé sur 2♠, il a déjà montré le Valet de Pique, As-Roi de Cœur et As-Valet de Carreau ; avec l'As de Trèfle en plus, reconnaissez qu'il serait un peu "fainéant" de passer avec 17 H !

♠ D75  
 ♥ 7542  
 ♦ V1063  
 ♣ D5  
 ♠ A104  
 ♥ AR10  
 ♦ D752  
 ♣ A83  
 26  
 ♠ V8  
 ♥ DV96  
 ♦ A94  
 ♣ RV62

Entame : ♠ 5  
 Par : Ouest 3SA +2

♠ R9632  
 ♥ 83  
 ♦ R8  
 ♣ 10974

Sud	Ouest	Nord	Est
			1♣
—	1♦	—	1♥
—	2♠	—	3♦
—	3SA	—	—
—			
<i>Difficulté</i> ☆☆☆			

Aucune enchère à SA n'étant satisfaisante, avec trop de jeu, vous nommez vos Carreaux.

Sur la redemande d'1♥, vous n'avez que l'enchère de 2♠, quatrième couleur forçant à votre disposition (1♠ montrerait quatre cartes, et avec moins de jeu vous auriez dit 3SA sur 1♥).

Pour avoir un deuxième arrêt dans la couleur, vous prenez de suite le Roi de Pique et neuf levées sont maintenant dans votre escarcelle.

Vous devriez pouvoir trouver une levée supplémentaire à Trèfle, couleur plus solide que les Carreaux en jouant As de Trèfle, puis Trèfle pour le Roi, bonne nouvelle, la Dame se rend...

Jouez maintenant petit Carreau, Sud fournit son Roi et rejoue Pique : onze levées.

	<p>♠ A 10 2 ♥ 9 2 ♦ 9 8 3 2 ♣ V 10 9 2</p> <p>♠ RDV 9 6 ♥ D 4 ♦ 6 ♣ RD 7 6 5</p>	<table border="1" style="margin: auto;"> <tr><th>Sud</th><th>Ouest</th><th>Nord</th><th>Est</th></tr> <tr><td>1 ♥</td><td>2 ♥</td><td>—</td><td>3 ♥</td></tr> <tr><td>4 ♦</td><td>—</td><td>—</td><td>4 ♠</td></tr> <tr><td>—</td><td>—</td><td>—</td><td>—</td></tr> </table>	Sud	Ouest	Nord	Est	1 ♥	2 ♥	—	3 ♥	4 ♦	—	—	4 ♠	—	—	—	—	
Sud	Ouest	Nord	Est																
1 ♥	2 ♥	—	3 ♥																
4 ♦	—	—	4 ♠																
—	—	—	—																
<p>Entame : ♥ As Par : Est 4 ♠ -1</p>	<p>♠ 8 7 5 4 3 ♥ 8 7 3 ♦ AD 4 ♣ A 3</p> <p>♠ — ♥ ARV 10 6 5 ♦ RV 10 7 5 ♣ 8 4</p>		<p>Difficulté ★☆☆</p>																

- 2♥ = Bicolore au moins 5-5, Pique et une mineure indéterminée.
- 3♥ = Cue-bid, que l'on fera suivre par 4♠ pour montrer une bonne main.
- 4♦ = Voilà ma mineure, gros bicolore.

Sud fait les deux premières levées à Cœur et en rejoue, coupé du Roi de Pique.  
 A) Nord se laisse aller à surcouper : Ouest va faire le reste des levées !  
 B) Nord se contente de défausser : le déclarant devra concéder deux levées d'atout...

	<p>♠ V 6 ♥ AR 8 3 ♦ V ♣ DV 8 7 6 3</p> <p>♠ AD ♥ D 10 7 6 5 ♦ AD 5 4 ♣ 9 5</p>	<table border="1" style="margin: auto;"> <tr><th>Sud</th><th>Ouest</th><th>Nord</th><th>Est</th></tr> <tr><td style="background-color: #e0ffe0;"></td><td>1 ♥</td><td>2 ♣</td><td>—</td></tr> <tr><td>2 ♠</td><td>—</td><td>2 SA</td><td>—</td></tr> <tr><td>4 ♣</td><td>—</td><td>5 ♣</td><td>—</td></tr> <tr><td>—</td><td>—</td><td>—</td><td>—</td></tr> </table>	Sud	Ouest	Nord	Est		1 ♥	2 ♣	—	2 ♠	—	2 SA	—	4 ♣	—	5 ♣	—	—	—	—	—	
Sud	Ouest	Nord	Est																				
	1 ♥	2 ♣	—																				
2 ♠	—	2 SA	—																				
4 ♣	—	5 ♣	—																				
—	—	—	—																				
<p>Entame : ♥ 9 Par : Nord 5 ♣ =</p>	<p>♠ 10 9 7 2 ♥ 9 2 ♦ 9 8 7 6 3 2 ♣ 2</p> <p>♠ R 8 5 4 3 ♥ V 4 ♦ R 10 ♣ AR 10 4</p>		<p>Difficulté ★☆☆</p>																				

- 2♠ = Forcing un tour.
- 2SA = Arrêt(s) Cœur(s), maximum 13 H.
- 4♣ = Forcing, espoir de chelem.
- 5♣ = Non merci...

Flash visuel : Long à l'atout des deux côtés = élimination-rendement de main.  
 Couvrez le 9 de Cœur du Valet et prenez la Dame de l'As.  
 Purgez les atouts en finissant au mort et jouez Cœur pour le 8.  
 Tirez le Roi de Cœur en défaussant un Carreau du mort et coupez le dernier Cœur.  
 Présentez le Roi de Carreau...  
 Ouest prend de l'As mais doit vous livrer le Roi de Pique ou jouer coupe et défausse.

♠ 6  
 ♥ A952  
 ♦ R85  
 ♣ ARDV10  
 ♠ A94  
 ♥ 108  
 ♦ D10732  
 ♣ 743  
 ♠ RV1073  
 ♥ RD4  
 ♦ 96  
 ♣ 862  
 ♠ D852  
 ♥ V763  
 ♦ AV4  
 ♣ 95



Entame : ♠ Valet  
 Par : Nord 4♥ =

Sud	Ouest	Nord	Est
		1 ♣	1 ♠
X	2 ♠	4 ♥	—
—	—		
<i>Difficulté</i> ★☆☆			

X = Spoutnik, quatre cartes à Cœur.  
 4♥ = Conclusion logique.

Coupez le deuxième tour de Pique et jouez un petit Cœur car vous voulez bien purger les atouts mais garder le contrôle du coup !

Est prend de la Dame et insiste à Pique.

Coupez, tirez l'As de Cœur (vous n'avez alors plus d'atout en main) suivi de l'As et du Roi de Trèfle. Quand tout le monde fournit, vous êtes sûr de gagner en jouant la Dame de Trèfle pour la défausse de la Dame de Pique, puis le Valet de Trèfle pour la défausse d'un Carreau. Est fait son atout maître, mais vous faites le reste.

♠ 105  
 ♥ R10742  
 ♦ R1095  
 ♣ A6  
 ♠ V94  
 ♥ D863  
 ♦ V6  
 ♣ D854  
 ♠ RD762  
 ♥ A95  
 ♦ 842  
 ♣ R9  
 ♠ A83  
 ♥ V  
 ♦ AD73  
 ♣ V10732

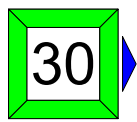

Entame : ♦ 2  
 Par : Nord 3♦ +1

Sud	Ouest	Nord	Est
			1 ♠
—	2 ♠	—	—
2 SA	—	3 ♦	—
—	—		
<i>Difficulté</i> ★☆☆			

En réveil, non vulnérable, Sud doit annoncer son bicolore mineur par 2SA.

Nord, avec quatre cartes, choisit les Carreaux.

Est-Ouest ne peuvent défendre la partielle, leurs deux mains étant trop régulières et trop faibles.

Prenez Nord comme main de base et jouez sur l'affranchissement des Cœurs.

Vous prenez l'entame de l'As de Carreau et présentez le Valet de Cœur. Tout le monde couvre et Est rejoue atout pour votre Roi.

Vous coupez un Cœur et rentrez à l'As de Trèfle pour couper un autre Cœur. Vous reviendrez ensuite en main par la coupe d'un Trèfle ou d'un Pique, enlèverez le dernier atout, et encaisserez vos Cœurs affranchis.

Dix levées, vous n'avez perdu qu'un Cœur, un Trèfle, et un Pique.

♠ D87  
 ♥ 87  
 ♦ A85  
 ♣ 109842  
 ♠ 963  
 ♥ RD10942  
 ♦ 73  
 ♣ AR  
 ♠ AV4  
 ♥ AV6  
 ♦ RV1062  
 ♣ 63  
 31  
 ♠ R1052  
 ♥ 53  
 ♦ D94  
 ♣ DV75

Entame : ♣ 10

Par : Ouest 4♥ -1

Sud	Ouest	Nord	Est
—	1 ♥	—	2 ♦
—	2 ♥	—	4 ♥
—	—	—	—

Difficulté ★☆☆

Le déclarant prend l'entame Trèfle de l'As, purge les atouts en finissant en main, et joue Carreau pour le Valet. Sud prend de la Dame et renvoie ?

Sud sait que le déclarant possède sans doute As-Roi de Trèfle et que son partenaire possède l'As de Carreau (si Ouest l'avait eu, il l'aurait tiré avant de tenter l'impasse à la Dame).

La seule possibilité de levées est à Pique, à condition que Nord ait la Dame (si c'est le déclarant qui la possède, personne ne pourra l'empêcher de faire onze levées).

Sud renvoie donc un petit Pique pour la Dame et l'As.

Dès que Nord prendra la main par l'As de Carreau, il rejouera Pique pour une de chute !

♠ R10  
 ♥ V8732  
 ♦ D1084  
 ♣ AR  
 ♠ V732  
 ♥ R  
 ♦ AR97  
 ♣ 9843  
 ♠ 84  
 ♥ D65  
 ♦ 52  
 ♣ DV10762  
 32  
 ♠ AD965  
 ♥ A1094  
 ♦ V63  
 ♣ 5

Entame : ♣ Dame

Par : Nord 4♥ =

Sud	Ouest	Nord	Est
	—	1 ♥	—
1 ♠	—	2 ♦	—
4 ♥	—	—	—

Difficulté ★☆☆

4♥ = Une enchère pragmatique même si on pourrait trouver quelques mains miracles en Nord avec lesquelles le chelem serait sur table.

Après l'entame mécanique de la Dame de Trèfle, Nord ne doit pas céder à la facilité, et prendre une précaution qui consiste à tirer le Roi de Trèfle en défaussant un Carreau du mort avant d'attaquer les atouts.

Sinon, un flanc impitoyable encaisserait deux Carreaux, une coupe à Carreau, un atout.

Moralité : Ne succombez pas à la tentation et gardez votre concentration !



<p>♠ A95 ♥ DV83 ♦ A92 ♣ V75</p>	<p>♠ V10632 ♥ AR94 ♦ 6 ♣ A109</p>	<p>♠ 84 ♥ 10652 ♦ DV87 ♣ 642</p>	Sud	Ouest	Nord	Est	
	<p>♠ RD7 ♥ 7 ♦ R10543 ♣ RD83</p>					1 ♠	—
			2 ♦	—	2 ♥	—	
			4 ♠	—	—	—	

Entame : ♣ 2  
Par : NS 4 ♠ +1

<p>♠ 54 ♥ A4 ♦ 109854 ♣ AR95</p>	<p>♠ 632 ♥ 10972 ♦ DV2 ♣ 1042</p>	<p>♠ ADV ♥ 65 ♦ AR76 ♣ D876</p>	Sud	Ouest	Nord	Est
	<p>♠ R10987 ♥ RDV83 ♦ 3 ♣ V3</p>					1 SA
			2 ♣	2 ♥	—	3 SA
			—	—	—	

Entame : ♥ Roi  
Par : EO 3SA +2

<p>♠ 9 ♥ AR ♦ DV86 ♣ DV6542</p>	<p>♠ ARV8 ♥ V10963 ♦ 43 ♣ R7</p>	<p>♠ 1073 ♥ D8542 ♦ A972 ♣ 10</p>	Sud	Ouest	Nord	Est
	<p>♠ D6542 ♥ 7 ♦ R105 ♣ A983</p>		—	1 ♣	1 ♥	—
			1 ♠	—	2 ♠	—
			3 ♣	—	4 ♠	—

Entame : ♥ Roi  
Par : NS 4 ♠ +1

<p>♠ 105 ♥ RD6 ♦ A75 ♣ D7654</p>	<p>♠ 9832 ♥ 108743 ♦ R ♣ AV8</p>	<p>♠ ARV64 ♥ A5 ♦ D10984 ♣ 10</p>	Sud	Ouest	Nord	Est
	<p>♠ D7 ♥ V92 ♦ V632 ♣ R932</p>					1 ♠
			—	1 SA	—	2 ♦
			—	2 SA	—	3 SA

Entame : ♥ 8  
Par : EO 3SA =

♠ V74  
 ♥ ARD107  
 ♦ 2  
 ♣ R962

♠ D5  
 ♥ V642  
 ♦ A865  
 ♣ D103

♠ AR632  
 ♥ 9  
 ♦ RD43  
 ♣ 875

1098  
 853  
 V1097  
 AV4

Entame : ♥ 3  
 Par : EO 3 ♦ =

Sud	Ouest	Nord	Est
		1 ♥	1 ♠
2 ♥	X	—	3 ♦
—	—	—	—

♠ R2  
 ♥ 7  
 ♦ RDV93  
 ♣ RDV104

♠ DV4  
 ♥ ARD103  
 ♦ 76  
 ♣ 852

♠ A83  
 ♥ 942  
 ♦ 1042  
 ♣ 9763

109765  
 V865  
 A85  
 A

Entame : ♥ As  
 Par : NS 3 ♦ +1

Sud	Ouest	Nord	Est
			—
—	1 ♥	2 SA	—
3 ♦	—	—	—

♠ A10974  
 ♥ 53  
 ♦ V1042  
 ♣ V8

♠ D83  
 ♥ AR10642  
 ♦ D6  
 ♣ 92

♠ R65  
 ♥ 87  
 ♦ 985  
 ♣ RD643

V2  
 DV9  
 AR73  
 A1075

Entame : ♥ 8  
 Par : NS 2 ♠ +1

Sud	Ouest	Nord	Est
1 SA	2 ♥	2 ♠	—
—	—	—	—

♠ R85  
 ♥ D862  
 ♦ V82  
 ♣ 975

♠ AV7642  
 ♥ 104  
 ♦ 1096  
 ♣ R8

♠ 3  
 ♥ RV75  
 ♦ AD74  
 ♣ AD42

D109  
 A93  
 R53  
 V1063

Entame : ♥ 6  
 Par : EO 2 ♠ +2

Sud	Ouest	Nord	Est
	—	—	1 ♦
—	1 ♠	—	2 ♣
—	2 ♠	—	—
—	—	—	—